

第45回 全国中学校バドミントン大会
女子シングルス

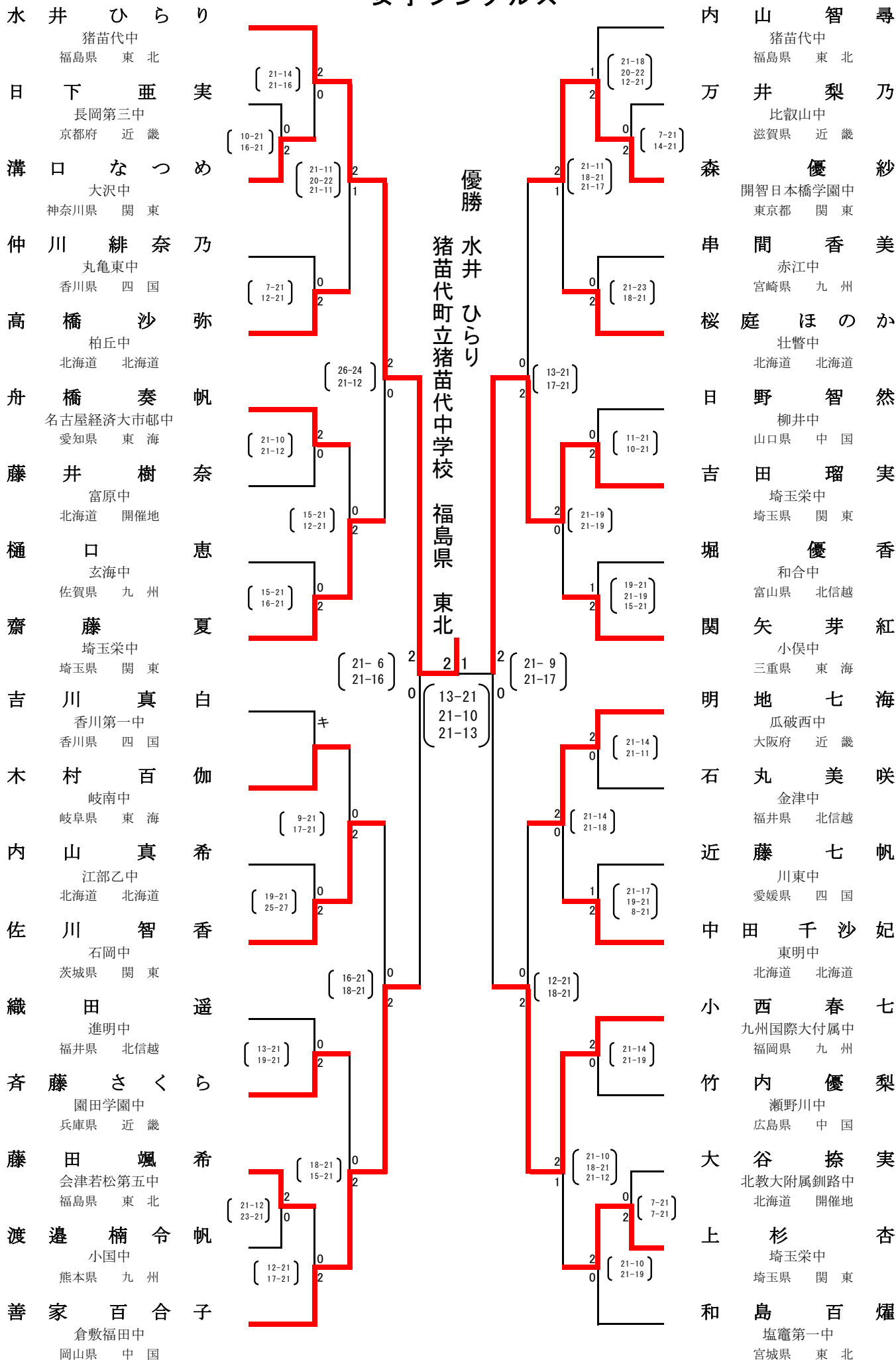

平成27年度 第45回全国中学校バドミントン大会

〈女子シングルス1回戦〉

番号	選手名		スコア				選手名
1	溝口 なつめ 相模原市立大沢中学校 神奈川県 関東	2	21	-	10	0	日下 亜実 長岡京市立長岡第三中学校 京都府 近畿
			21	-	16		
2	藤田 颯希 会津若松市立第五中学校 福島県 東北	2	21	-	12	0	渡邊 楠令帆 小国町立小国中学校 熊本県 九州
			23	-	21		
3	森 優紗 開智日本橋学園中学校 東京都 関東	2	21	-	7	0	万井 梨乃 比叡山中学校 滋賀県 近畿
			21	-	14		
4	上杉 杏 埼玉栄中学校 埼玉県 関東	2	21	-	7	0	大谷 捺実 北海道教育大学附属釧路中学校 北海道 開催地
			21	-	7		

〈女子シングルス2回戦〉

番号	選手名		スコア				選手名
5	水井 ひらり 猪苗代町立猪苗代中学校 福島県 東北	2	21	-	14	0	溝口 なつめ 相模原市立大沢中学校 神奈川県 関東
			21	-	16		
6	高橋 沙弥 札幌市立柏丘中学校 北海道 北海道	2	21	-	7	0	仲川 緋奈乃 丸亀市立東中学校 香川県 四国
			21	-	12		
7	舟橋 奏帆 名古屋経済大学市邨中学校 愛知県 東海	2	21	-	10	0	藤井 樹奈 釧路町立富原中学校 北海道 開催地
			21	-	12		
8	齋藤 夏 埼玉栄中学校 埼玉県 関東	2	21	-	15	0	樋口 恵 玄海町立玄海中学校 佐賀県 九州
			21	-	16		
9	木村 百伽 岐南町立岐南中学校 岐阜県 東海		-	-	-	キ	吉川 真白 高松市立香川第一中学校 香川県 四国
			-	-	-		
10	佐川 智香 石岡市立石岡中学校 茨城県 関東	2	21	-	19	0	内山 真希 滝川市立江部乙中学校 北海道 北海道
			27	-	25		
11	芥藤 さくら 園田学園中学校 兵庫県 近畿	2	21	-	13	0	織田 遥 福井市進明中学校 福井県 北信越
			21	-	19		
12	善家 百合子 倉敷市立福田中学校 岡山県 中国	2	21	-	12	0	藤田 颯希 会津若松市立第五中学校 福島県 東北
			21	-	17		
13	森 優紗 開智日本橋学園中学校 東京都 関東	2	18	-	21	1	内山 智尋 猪苗代町立猪苗代中学校 福島県 東北
			22	-	20		
14	桜庭 ほのか 壮瞥町立壮瞥中学校 北海道 北海道	2	23	-	21	0	串間 香美 宮崎市立赤江中学校 宮崎県 九州
			21	-	18		
15	吉田 瑠実 埼玉栄中学校 埼玉県 関東	2	21	-	11	0	日野 智然 柳井市立柳井中学校 山口県 中国
			21	-	10		
16	関矢 芽紅 伊勢市立小俣中学校 三重県 東海	2	21	-	19	1	堀 優香 富山市立和合中学校 富山県 北信越
			19	-	21		
17	明地 七海 大阪市立瓜破西中学校 大阪府 近畿	2	21	-	14	0	石丸 美咲 あわら市金津中学校 福井県 北信越
			21	-	11		
18	中田 千沙妃 旭川市立東明中学校 北海道 北海道	2	17	-	21	1	近藤 七帆 新居浜市立川東中学校 愛媛県 四国
			21	-	19		
19	小西 春七 九州国際大学附属中学校 福岡県 九州	2	21	-	14	0	竹内 優梨 広島市立瀬野川中学校 広島県 中国
			21	-	19		
20	上杉 杏 埼玉栄中学校 埼玉県 関東	2	21	-	10	0	和島 百耀 塩竈市立第一中学校 宮城県 東北
			21	-	19		

平成27年度 第45回全国中学校バドミントン大会

〈女子シングルス3回戦〉

番号	選手名	スコア			選手名		
21	水井 ひらり 猪苗代町立猪苗代中学校 福島県 東北	2	21	-	11	1	高橋 沙弥 札幌市立柏丘中学校 北海道 北海道
			20	-	22		
			21	-	11		
22	齋藤 夏 埼玉栄中学校 埼玉県 関東	2	21	-	15	0	舟橋 奏帆 名古屋経済大学市邨中学校 愛知県 東海
			21	-	12		
			-	-	-		
23	佐川 智香 石岡市立石岡中学校 茨城県 関東	2	21	-	9	0	木村 百伽 岐南町立岐南中学校 岐阜県 東海
			21	-	17		
			-	-	-		
24	善家 百合子 倉敷市立福田中学校 岡山県 中国	2	21	-	18	0	斉藤 さくら 園田学園中学校 兵庫県 近畿
			21	-	15		
			-	-	-		
25	森 優紗 開智日本橋学園中学校 東京都 関東	2	21	-	11	1	桜庭 ほのか 壮瞥町立壮瞥中学校 北海道 北海道
			18	-	21		
			21	-	17		
26	吉田 瑠実 埼玉栄中学校 埼玉県 関東	2	21	-	19	0	関矢 芽紅 伊勢市立小俣中学校 三重県 東海
			21	-	19		
			-	-	-		
27	明地 七海 大阪市立瓜破西中学校 大阪府 近畿	2	21	-	14	0	中田 千沙妃 旭川市立東明中学校 北海道 北海道
			21	-	18		
			-	-	-		
28	小西 春七 九州国際大学附属中学校 福岡県 九州	2	21	-	10	1	上杉 杏 埼玉栄中学校 埼玉県 関東
			18	-	21		
			21	-	12		

〈女子シングルス準々決勝〉

番号	選手名	スコア			選手名		
29	水井 ひらり 猪苗代町立猪苗代中学校 福島県 東北	2	26	-	24	0	齋藤 夏 埼玉栄中学校 埼玉県 関東
			21	-	12		
			-	-	-		
30	善家 百合子 倉敷市立福田中学校 岡山県 中国	2	21	-	16	0	佐川 智香 石岡市立石岡中学校 茨城県 関東
			21	-	18		
			-	-	-		
31	吉田 瑠実 埼玉栄中学校 埼玉県 関東	2	21	-	13	0	森 優紗 開智日本橋学園中学校 東京都 関東
			21	-	17		
			-	-	-		
32	小西 春七 九州国際大学附属中学校 福岡県 九州	2	21	-	12	0	明地 七海 大阪市立瓜破西中学校 大阪府 近畿
			21	-	18		
			-	-	-		

〈女子シングルス準決勝〉

番号	選手名	スコア			選手名		
33	水井 ひらり 猪苗代町立猪苗代中学校 福島県 東北	2	21	-	6	0	善家 百合子 倉敷市立福田中学校 岡山県 中国
			21	-	16		
			-	-	-		
34	吉田 瑠実 埼玉栄中学校 埼玉県 関東	2	21	-	9	0	小西 春七 九州国際大学附属中学校 福岡県 九州
			21	-	17		
			-	-	-		

〈女子シングルス決勝〉

番号	選手名	スコア			選手名		
35	水井 ひらり 猪苗代町立猪苗代中学校 福島県 東北	2	13	-	21	1	吉田 瑠実 埼玉栄中学校 埼玉県 関東
			21	-	10		
			21	-	13		